

ЗАКАЗАТЬ

АО «Сафоновский завод «Теплоконтроль»

**РЕГУЛЯТОРЫ ТЕМПЕРАТУРЫ
ПРЯМОГО ДЕЙСТВИЯ ТРЕХХОДОВЫЕ
РТ-ТС**

**ИНСТРУКЦИЯ
ПО ТЕХНИЧЕСКОМУ ОБСЛУЖИВАНИЮ**

Регуляторы температуры прямого действия трехходовые РТ-ТС (далее – регуляторы) не относятся к ремонтируемым изделиям, однако для выработки полного срока службы регуляторы должны подвергаться техническому обслуживанию.

К работам по монтажу, проверке и эксплуатации регуляторов должны допускаться лица, имеющие необходимую квалификацию, изучившие руководство по эксплуатации СНИЦ.423 117.020 РЭ.

В процессе эксплуатации регуляторы могут подвергаться разборке (сборке), порядок которой указан ниже.

1. Разборку и сборку регуляторов при ревизии или ремонте производить следующим образом:

1.1. Снять крышку 1 с клапаном 2 и датчиком (датчиками) 3, предварительно открутив болты 4. При снятии не повредить прокладку 5.

1.2. Очистить внутренние полости регулятора, места уплотнений от примесей и загрязнений.

1.3. Проверить целостность уплотнительной прокладки 5. При необходимости заменить.

1.4. Установить крышку 1 с клапаном 2 и датчиком (датчиками) 3, закрепив её болтами 4.

2. Разборку и сборку регуляторов при замене датчика для DN 25, 32, 40 (рис. 1) или датчиков для DN 50, 80 (рис. 2) производить следующим образом:

2.1. Снять крышку 1 с клапаном 2 и датчиком (датчиками) 3, предварительно открутив болты 4. При снятии не повредить прокладку 5.

2.2. Вращением ручки 6 по часовой стрелке вернуть шток 7 до упора.

2.3. Нажав на держатель 8 и повернув его в пазах гильзы 9, постепенно ослабляя пружину 10, снять держатель 8 с вышедшим из строя датчиком (датчиками) 3.

2.4. Извлечь вышедший из строя датчик (датчики) 3.

2.5. Установить исправный датчик (датчики) 3.

2.6. Нажать на держатель 8 и повернуть его в пазах гильзы 9.

2.7. Вращением ручки 6 против часовой стрелки установить зазор между клапаном 2 и крышкой 1, равный величине хода клапана. Довернуть ручку 6 на пол-оборота.

2.8. Проверить целостность уплотнительной прокладки 5. При необходимости заменить.

2.9. Крышку 1 с клапаном 2 установить в корпус 11, закрепив её болтами 4.

2.10. Вращением ручки 6 провести поднастройку регулятора по термометрам.

2.11. Опломбировать регулятор.

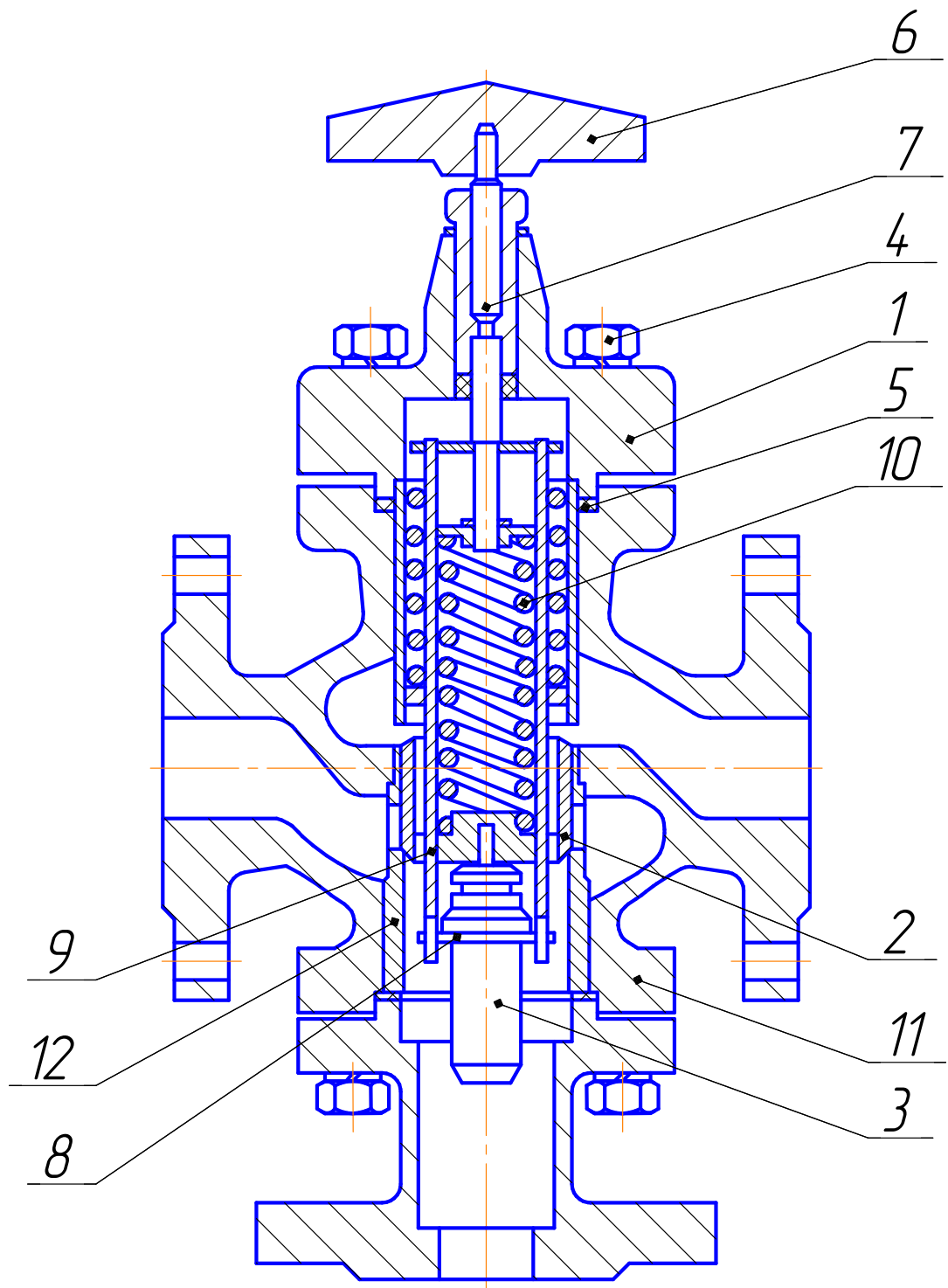

Рис. 1 Регуляторы РТ-ТС-25, 32, 40

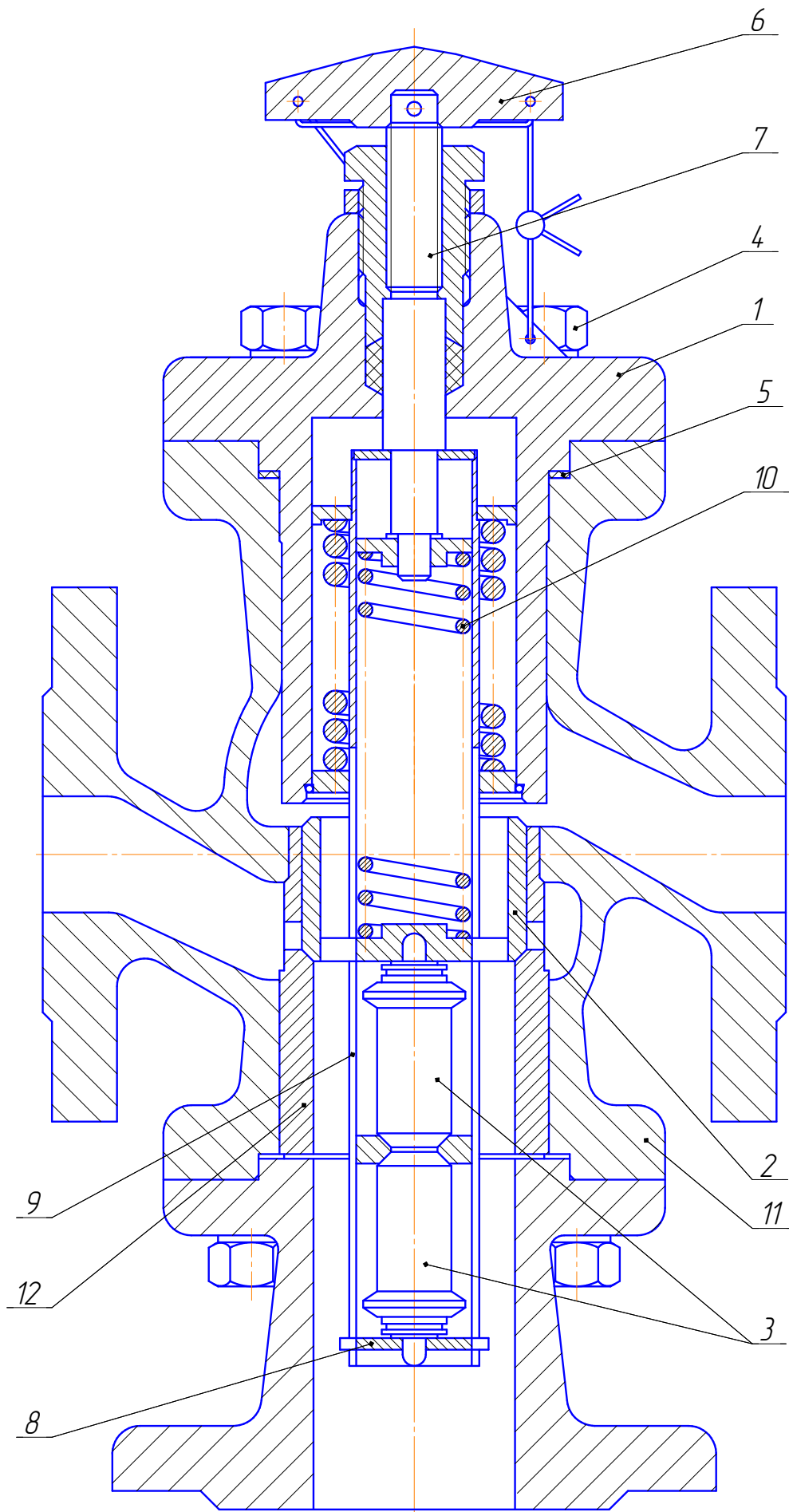

Рис. 2 Регуляторы РТ-ТС-50, 80

ЗАКАЗАТЬ